







PL – Instrukcja obsługi pompy.....	1
GB – Instruction manual of submersible pumps .....	7
DE – Pumpen Betriebsanleitung.....	13
ES – Manual de instrucciones de bombas .....	17

### Instrukcja obsługi pomp

WQ, WQF, WQ PRO, FURIATKA, Furia, KRAKEN, BIG, IP, IP INOX, Multi IP, Multi IP AUTO, IPC, IPE, IPK, SWQ, SWQ PRO, CTR, ZWQ, MAGNUM, V, MWQ, KBFU, SN

 **UWAGA** przed przystąpieniem do użytkowania zapoznaj się z instrukcją obsługi. Ze względów bezpieczeństwa do obsługi pompy dopuszczone są tylko osoby znające dokładnie instrukcję obsługi.

 **UWAGA** instrukcja obsługi stanowi podstawowy element umowy kupna-sprzedaży. Nieprzestrzeganie przez użytkownika zaleceń zawartych w instrukcji obsługi stanowi niezgodność z umową i wyklucza jakiegokolwiek roszczenia wynikające z ewentualnej awarii urządzenia będącej efektem niezgodnego z zaleceniami użytkowania.

  **UWAGA!** Niniejszy sprzęt nie jest przeznaczony do użytkowania przez osoby (w tym dzieci) o ograniczonej zdolności fizycznej, czuciowej lub psychicznej, lub osoby nie mające doświadczenia lub znajomości sprzętu, chyba że odbywa się to pod nadzorem lub zgodnie z instrukcją użytkowania sprzętu, przekazanej przez osoby odpowiadające za ich bezpieczeństwo.

**Należy zwracać uwagę na dzieci, aby nie bawiły się sprzętem.**

### ZASTOSOWANIE:

Pompy, których instrukcja dotyczy przeznaczone są do pompowania wody czystej oraz zanieczyszczonej. Pompy WQ mogą być używane w gospodarstwach domowych przy opróżnianiu szamb, wypompowywaniu wody z zalanych pomieszczeń itp. W przemyśle, rolnictwie, oraz we wszelkich zastosowaniach profesjonalnych wymagających mocnej zatapialnej pompy do ścieków i zanieczyszczonej wody. Pompy z serii IPC, Muti IP przeznaczone są do czystej wody.

 Zanieczyszczenia zawarte w wodzie nie mogą mieć średnicy większej niż dopuszczalna dla danego typu pompy (patrz dane techniczne), oraz nie mogą mieć charakteru abrazyjnego (ściernego) tak jak np. piasek, żwir. Zawartość części stałych w wodzie nie może być większa niż 10 % .

Pompa przeznaczona jest do pompowania wody bez zawartości części stałych-szlifujących.

 Pompowanie wody zawierającej piach doprowadzi do szybkiego jej zużycia i w konsekwencji do awarii. W takim przypadku naprawa będzie możliwa tylko w trybie odpłatnym.

! Pompa nie jest przystosowana do przepompowywania substancji żrących, łatwopalnych, o niszczących właściwościach lub wybuchowych (np. benzyna, nitro, ropa naftowa, itp.), produktów żywnościowych, słonej wody. Awarie spowodowane pompowaniem tego typu cieczy nie podlegają naprawom gwarancyjnym.

! Maksymalna temperatura pompowanej wody wynosi 35°C.

! Pompa nie jest przystosowana do pompowania wody zawierającej nadmierną ilość składników mineralnych powodujących odkładanie się kamienia na elementach pompujących. Użytkowanie pompy w takich warunkach doprowadzi do przedwczesnego zużycia elementów roboczych. W tym przypadku naprawa pompy będzie możliwa tylko w trybie odpłatnym.

! Pompa nie może pompować wody zawierającej oleje i substancje ropopochodne. Praca pompy w takiej wodzie doprowadzi do uszkodzenia elementów gumowych np. kabla lub uszczelnień, a w efekcie do rozszczelnienia pompy i awarii silnika. W tym przypadku naprawa pompy będzie możliwa tylko w trybie odpłatnym.

! Przepompowywana woda nie może zawierać zanieczyszczeń długowłóknistych, dla których najdłuższy wymiar jest większy niż maks. średnica zanieczyszczeń podana w danych technicznych dla danego typu pompy.

### INSTALACJA POMPY:

Pompy, których instrukcja dotyczy są pompami zatapialnymi tzn. pracują zanurzone w przepompowywanej wodzie. Minimalny poziom zanurzenia pompy w czasie pracy wynosi 25 cm. Pompa może pompować przy mniejszym zanurzeniu jednak w tym wypadku niezbędny jest bezpośredni dozór użytkownika nad pracą pompy. W razie jakichkolwiek zakłóceń w jej pracy należy natychmiast odłączyć zasilanie elektryczne pompy.

! Pompa nie może pracować „na sucho” bez wody. Praca „na sucho” doprowadzi do zniszczenia urządzenia. W tym przypadku naprawa będzie możliwa tylko w trybie odpłatnym.

Pompy mogą być wyposażone w pływak – elektryczny sterownik automatycznie włączający i wyłączający pompę w zależności od poziomu wody.

Gdy poziom wody wzrasta pusty wewnątrz pływak unosi się wraz z lustrem wody w górę. Po osiągnięciu poziomu włączenia kulka znajdująca się wewnątrz pływaka opada łącząc styki elektryczne dzięki czemu silnik pompy zaczyna pracować. Podczas wypompowywania wody lustro wody obniża się, a wraz z nim pływak opada. Po osiągnięciu poziomu wyłączenia opadająca kulka wewnątrz pływaka rozłącza styki tym samym wyłączając silnik pompy. Poziom włączenia i wyłączenia użytkownik może zmieniać regulując długość kabla między uchwytem pływaka a pływakiem.

! Minimalna długość kabla między uchwytem pływaka a pływakiem nie może być mniejsza niż 8 cm. Nieprzestrzeganie tego zalecenia doprowadzi do uszkodzenia izolacji kabla pływaka. W takim przypadku naprawa pompy będzie możliwa tylko w trybie odpłatnym. Patrz rys. Min. wymiary opróżnianego zbiornika powinny być takie aby pływak miał możliwość swobodnego przemieszczania się w



pompowanej cieczy, nie zawadzając o ścianki zbiornika. W przypadku gdy pływak może zawiesić się na ścianie zbiornika pompa powinna pracować pod bezpośrednim dozorem użytkownika tak aby nie doszło do awarii związanej z ewentualną pracą „na sucho”. Woda z pompy wypływa króćcem tłocznym (patrz rys.). Na króciec tłoczny należy założyć wąż tłoczny. Należy przymocować go do króćca cybantem (stalową opaską). Przy wyborze węża tłocznego należy pamiętać, że wydajność końcowa urządzenia zależy od średnicy i długości węża. Im średnica węża mniejsza, a długość większa tym wydajność na końcu węża jest mniejsza. Ta sama zasada tyczy się różnicy między poziomem lustra wody w zbiorniku z którego pompujemy, a poziomem na który pompujemy. Im różnica poziomów jest większa tym wydajność pompy zmniejsza się. Parametr określony jako maks. wysokość podnoszenia podawany w danych technicznych określa maksymalne ciśnienie które wytworzy pompa. Przy tym ciśnieniu wydajność pompy wyniesie zero. Przy zanurzaniu pompy w opróżnianym zbiorniku należy opuszczać ją na sznurze przymocowanym do rączki pompy.

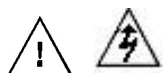

**Uwaga!!!** Zabrania się podnoszenia i opuszczania pompy przy pomocy kabla zasilającego lub pływaka. Podnoszenie lub opuszczanie pompy za pomocą kabla lub pływaka w najlepszym razie doprowadzi do uszkodzenia kabli, w najgorszym może doprowadzić do porażenia prądem. Gwarant i producent zwolniony jest od wszelkiej odpowiedzialności w razie nieprzestrzegania tego wymogu. Naprawa uszkodzonego kabla możliwa jest tylko w trybie odpłatnym, nie gwarancyjnym.



Jeżeli na dnie opróżnianego zbiornika może znajdować się piasek lub kamienie mogące uszkodzić wirnik, pompę bezwzględnie należy podwiesić na sznurze minimum 0,5 m nad dnem tak aby nie doszło do zassania piachu lub kamieni.



**Uwaga** w pompie jako środek smarny zastosowano olej. Przy rozszczelnieniu może dojść do wycieku oleju i zanieczyszczenia nim pompowanej wody.



**Uwaga!!!** Zabrania się wkładania rąk do króćca tłocznego i ssącego uruchomionej, lub podłączonej do zasilania pompy! Pompa ma wbudowany mechanizm rozdrabniający, który może spowodować utratę palców dłoni.

## **OBSŁUGA POMP Multi IP AUTO:**

Pompy Multi IP AUTO, są wyposażone w automat sterujący pracą pompy zamiast wyłącznika pływakowego. Gdy zawór wylotowy jest zamknięty, pompa zostaje wyłączona i przechodzi w stan gotowości utrzymując stałe ciśnienie w instalacji. Pompa będzie automatycznie włączona po otwarciu zaworu wylotowego.

2. Gdy źródło wody nie będzie wystarczające pompa przejdzie w tryb awaryjny zabezpieczający pompę przed pracą na sucho. Wówczas pompa zostanie włączona dopiero po ponownym podłączeniu zasilania. W przypadku nieszczelności instalacji i częstego załączania się pompy, pompa przejdzie w tryb awaryjny. Wówczas pompa zostanie włączona dopiero po ponownym podłączeniu zasilania

## INSTALACJA ELEKTRYCZNA:

Do pompy należy doprowadzić zasilanie 230V/50Hz posiadające uziemienie. Sieć elektryczna z której pompa ma być zasilana powinna mieć dane znamionowe zgodne z danymi zawartymi na tabliczce znamionowej pompy.



**Wtyczka pompy musi być podłączona do gniazda z czynnym uziemieniem.** Producent, oraz gwarant jest zwolniony od wszelkiej odpowiedzialności za szkody wyrządzone ludziom lub rzeczom wynikające z braku odpowiedniego uziemienia. Żyłka żółto-zielona przewodu przyłączeniowego jest uziemiająca.



Pompy mogą być wyposażone w wyłącznik nadprądowy zainstalowany na kablu, w odległości ok. 1m od wtyczki, w puszcze plastikowej. W przypadku przeciążenia silnika wyłącznik rozłączy dopływ prądu. Przycisk wyłącznika podniesie się. Ponowne włączenie poprzez wciśnięcie przycisku jest możliwe tylko po wyłączeniu pompy z sieci elektrycznej, sprawdzeniu czy pompa nie została zablokowana, ewentualnym odblokowaniu. Próba odblokowania pompy bez uprzedniego wyłączenia jej z sieci elektrycznej może doprowadzić do wypadku. Puszczę z wyłącznikiem nadprądowym należy chronić przed brudem i wilgocią



Sieć elektryczna zasilająca pompę powinna być wyposażona wyłącznik instalacyjny, nadprądowy - silnikowy np. M611 zabezpieczający silnik przed przeciążeniem. Aby wyłącznik skutecznie zabezpieczał silnik przed przeciążeniem powinien być nastawiony na prąd uzwojenia podawany w danych na tabliczce znamionowej. Pompa może pracować bez takiego zabezpieczenia jednak w przypadku awarii spowodowanej przeciążeniem koszty naprawy ponosi użytkownik.



Instalacja elektryczna zasilająca pompę powinna być wyposażona w wyłącznik różnicowo-prądowy o znamionowym prądzie zadziałania  $\Delta I_n$  nie wyższym niż 30 mA. Producent, oraz gwarant jest zwolniony od wszelkiej odpowiedzialności za szkody wyrządzone ludziom lub rzeczom wynikające z zasilania pompy z pominięciem odpowiedniego wyłącznika.



**Zabrania się przebywania ludziom lub zwierzętom w wodzie w której pracuje pompa.**



W razie uszkodzenia izolacji kabla zasilającego lub izolacji kabla pływaka zabrania się użytkowania pompy. W takiej sytuacji należy zwrócić się do gwaranta w celu wymiany kabla. Uszkodzenia mechaniczne nie podlegają naprawom gwarancyjnym, nieodpłatnym. Użytkowanie pompy z uszkodzoną izolacją kabla w najlepszym razie doprowadzi do zalania silnika wodą w najgorszym może doprowadzić do porażenia prądem



Jeżeli pompa pracuje w dużej odległości od zabudowań, a energia elektryczna jest zapewniona przy pomocy przedłużacza, którego długość jest większa niż 20 m przed uruchomieniem pompy należy bezwzględnie sprawdzić napięcie prądu na końcu przedłużacza. Należy pamiętać, że ze wzrostem długości kabla na jego końcu spada napięcie zasilania.



Pompy nie wolno użytkować przy spadku napięcia poniżej 210 V. Użytkowanie pompy w takich warunkach doprowadzi do przeciążenia silnika i jego awarii. W tym przypadku naprawa będzie możliwa tylko w trybie odpłatnym.

## KONSERWACJA:



Przed wykonaniem jakichkolwiek czynności konserwacyjnych odłącz zasilanie elektryczne pompy od sieci. W przypadku gdy wirnik pompy ulegnie zablokowaniu zanieczyszczeniami do czynności obsługowych wykonywanych przez użytkownika należy oczyszczenie komory wirnika. Po każdorazowym użyciu pompa powinna być wyjęta ze zbiornika i wypłukana czystą wodą.

## PRZECHOWYWANIE:

Oczyszczoną pompę należy przechowywać w suchym pomieszczeniu.



Należy zwrócić uwagę aby pompa nie była ustawiona na kablu zasilającym. Przy dość dużej wadze pompy i długim okresie przechowywania może dojść do uszkodzenia izolacji kabla.

## UTYLIZACJA URZĄDZENIA:



Zużyty produkt podlega obowiązkowi usuwania jako odpady wyłącznie w selektywnej zbiórce odpadów organizowanych przez Sieć Gminnych Punktów Zbiórki Odpadów Elektrycznych i Elektronicznych. Konsument ma prawo do zwrotu zużytego sprzętu w sieci dystrybutora sprzętu elektrycznego, co najmniej nieodpłatnie i bezpośrednio, o ile zwracane urządzenie jest właściwego rodzaju i pełni tę samą funkcję, co nowo zakupione urządzenie.

## DEKLARACJA ZGODNOŚCI UE/WE (Moduł A):

1. POMPY ZATAPIALNE z typoszeregów: WQ, WQF, WQ PRO, FURIATKA, Furia, KRAKEN, BIG, IP, IP INOX, Multi IP, Multi IP AUTO, IPC, IPE, IPK, SWQ, SWQ PRO, CTR, ZWQ, MAGNUM, V, MWQ, KBFU, SN
2. PHU Dambat, Gawartowa Wola 38, 05-085 KAMPINOS, POLSKA, e-mail: biuro@dambat.pl
3. Niniejsza deklaracja zgodności wydana zostaje na wyłączną odpowiedzialność producenta.
4. Pompy zatapialne z typoszeregu zawartego w punkcie 1.
5. Na podstawie ustawy z dnia 30 sierpnia 2002 r. o systemie zgodności (Dz.U. z 2004 r. Nr 204 poz. 2087) deklarujemy z pełną odpowiedzialnością, że pompy zatapialne do który niniejsza deklaracja się odnosi, są wykonane zgodnie z następującymi Dyrektywami i zawartymi w nich odniesieniami do norm zharmonizowanych:
  - Dyrektywa MD Nr. 2006/42/WE
  - Zastosowane normy: EN 809:1998 + A1:2009
  - Dyrektywa LVD Nr. 2014/35/UE
  - Zastosowane normy: EN 60335-1:2012+AC:2014, EN 60335-2-41:2003+A1:2004+A2:2010
  - Dyrektywa EMC Nr. 2014/30/UE
  - Zastosowane normy: EN 55014-1:2006+A1 : 2009+A2:2011, EN 61000-3-2:2014

Adam Jastrzębski  
23.01.2015

## MOŻLIWE PROBLEMY PRZY EKSPLOATACJI I ICH ROZWIĄZYWANIE:

Objaw:	Możliwa przyczyna:	Rozwiązanie problemu:
Pompa nie pracuje	Wyłącznik pływakowy jest w pozycji „wyłącz”	Poczekaj aż ilość wody w studzience pompowej będzie wystarczająca dla automatycznego włączenia pompy za pomocą wyłącznika pływakowego.
	Nie wystarczająca ilość wody w studzience pompowej dla uniesienia pływaka w pozycję „włącz”	
	Pływak zaczepił się o coś i nie może zmienić pozycji na pozycję „włącz”	Sprawdź czy pływak ma możliwość swobodnego przemieszczania się.
	Brak zasilania elektrycznego	<p>Sprawdź czy wtyczka elektryczna pompy jest właściwie włożona w gniazdo elektryczne</p> <p>Sprawdź „korki” w domu i wszelkiego rodzaju bezpieczniki instalacyjne mogące wyłączyć dopływ prądu z sieci</p> <p>Sprawdź czy w okolicy twojego domu jest zapewnione zasilanie elektryczne – prąd może być odłączony przez przedsiębiorstwo energetyczne na większym obszarze</p>
	Pompa jest zablokowana	Odłącz pompę od zasilania elektrycznego. Po wyjęciu pompy ze zbiornika odblokuj wirnik pompy. Przed ponownym włożeniem pompy do zbiornika sprawdź czy wirnik obraca się bez problemów.
Pompa pracuje ale nie podaje wody	Króciec tłoczny pompy lub rurociąg (wąz) tłoczny jest zablokowany	Odłącz pompę od zasilania elektrycznego. Po wyjęciu pompy ze zbiornika odblokuj króciec tłoczny. Sprawdź i ewentualnie udroźnij rurociąg (wąz) tłoczny.
	Zbyt duże opory przy przepływie przez rurociąg (wąz) tłoczny.	Sprawdź czy nie jest przekroczona maksymalna wysokość podnoszenia dla danego typu pompy. Na wysokość podnoszenia jaką musi wytworzyć pompa ma wpływ różnica poziomów między lustrem wody w zbiorniku z którego pompujemy, a poziomem na który pompujemy, długość rurociągu (węza) tłocznego, oraz jego średnica. Jeżeli opory są zbyt duże dla danego typu pompy wymień pompę na inną o większej wysokości podnoszenia.
	Za mało wody w studzience pompowej	Sprawdź czy pływak nie zawiesił się o ściankę zbiornika uniemożliwiając automatyczne wyłączenie. Odblokuj pływak

Pompa nie wyłącza się mimo odpompowania wody	Pływak zawiesił się na ścianie zbiornika lub na rurociągu (wężu) tłocznym	Sprawdź czy pływak nie zawiesił się o ściankę zbiornika uniemożliwiając automatyczne wyłączenie. Odblokuj pływak
	Pływak zablokowany w pozycji „włącz”	Wymień pływak w autoryzowanym serwisie
Praca pompy jest przerywana. Wyłącznik termiczny zamontowany wewnątrz pompy przerywa dopływ prądu.	Pompa nie jest kompletnie zanurzona w wodzie	Sprawdź poziom wody w studziencie pompowej. Odblokuj zawieszony pływak
	Temperatura pompowanej wody jest zbyt wysoka.	Sprawdź czy temperatura wody nie jest zbyt wysoka dla danego typu pompy.
Pompa często włącza się i wyłącza	Nie zamontowany zawór zwrotny na króćcu tłocznym. Kiedy pompa wypompuje wodę do poziomu przy którym pływak wyłączy pompę, woda z rurociągu (węża) tłoczego spływa z powrotem do studzienki. Po napłynięciu wystarczającej ilości wody pływak włącza pompę. Cykl jest stale powtarzany	Zamontuj zawór zwrotny na króćcu tłocznym pompy tym samym uniemożliwiając powrót wody do studzienki pompowej.

Rok oznaczenia urządzenia znakiem CE.....  
(wpisuje sprzedawca na podstawie tabliczki znamionowej)



### Instruction manual of submersible pumps

WQ, WQF, WQ PRO, FURIATKA, Furia, KRAKEN, BIG, IP, IP INOX, IPC, IPE, IPK, SWQ, SWQ PRO, CTR, ZWQ, MAGNUM 2900, V370, V550, MWQ, KBFU



**CAUTION** Read the instruction manual before use. For safety reasons only persons knowing precisely the instruction manual may operate the pump.



**CAUTION** Instruction manual is a basic element of sale and purchase contract. Failure of the user to comply with recommendations included in the instruction manual is a non-compliance with the contract and excludes any claims resulting from possible breakdown of the machine, being the result of use inconsistent with recommendations.

#### **APPLICATION:**

Pumps which are the subject of this manual are designed for pumping clean and dirty water. ZWQ, MWQ, WQ pumps can be used in households at emptying cesspools, in farm, pumping water out of flooded rooms, emptying of swimming pools, etc. Contaminants in water must not have a diameter larger than acceptable for a given type of pump (see technical data) and must not be of abrasive nature, like e.g. sand, gravel. The content of solid elements in water cannot be greater than 10%. The pump is designed for pumping of water without the solid and abrasive elements.



Pumping of water containing sand will lead to quick wear of the pump and as a consequence, to a breakdown. In this case repair will be possible only upon payment.



The pump is not suitable for pumping caustic substances, flammable, with damaging or explosive properties (e.g. gasoline, nitro, petroleum, etc.), food products, salt water.

Breakdowns caused by pumping of this type of liquids are not subject to guarantee repairs.

Maximum temperature of the pumped water is 35<sup>o</sup> C.



The pump is not suitable for pumping of water containing excessive quantity of mineral components causing sedimentation on pumping elements. The use pump under such conditions will lead to premature wear of working elements. In this case repair of the pump will be possible only upon payment.



The pump cannot pump water containing oils and petrol derivatives. Operation of the pump in such water will lead to damages to rubber elements e.g. cable or sealings, and as a result, to leakage of the pump and engine breakdown. In this case repair of the pump will be possible only upon payment.



Pumped water must not contain long-fibre contaminants whose longest size is greater than the maximum diameter of contaminants specified in technical data for a given type of pump.

The pump is not suitable for continuous work. Maximum time of continuous operation should not be longer than 3 hours. After this time a 3-hour break is required. For this reason, the pump is not fit for work in ponds where continuous working time is longer.

### **PUMP INSTALLATION:**

Pumps which are the subject of this manual are immersible pumps i.e. they work in the pumped water. The minimum level of immersion of the pump during operation is 25 cm. The pump may pump at smaller immersion however, in this case the user should directly supervise the operation of the pump. In the event of any interruptions in its work, power supply of the pump should be immediately turned off.



The pump cannot work "dry" without water. "Dry" work will lead to destruction of the machine. In this case repair will be possible only upon payment.

Pumps can be equipped with a float switch – an electric controller automatically turning the pump on and off, depending on the level of water.



When the water level increases the float switch, empty inside, goes up along with the water level. After reaching the level of turning on, the ball inside the float drops, joining electric contacts, as a result of which the motor of the pump starts to work. During pumping water out the level of water goes down and so does the float. After reaching the level of turning off, the falling ball inside the float disconnects the contacts thus turning off the motor of the pump. The level of turning on and off can be changed by the user by adjusting cable length between the float handle and the float switch.

The minimum cable length between the float handle and the float switch must be more than 8 cm. Failure to comply with this recommendation will



lead to damage of the float cable insulation. In this case repair of the pump will be possible only upon payment. See fig.

Minimum dimensions of the emptied tank should make it possible for the float to move freely in the pumped liquid, without knocking against the tank walls. In the case when the float switch is suspended on the tank wall, the pump should work under direct supervision of the user in order not to lead to a breakdown related to possible "dry" work. Water from the pump flows out through a pressure stub pipe (See fig.). Pressure hose should be put on the pressure stub pipe. One should fix it to the stub pipe with a steel trim. When selecting a pressure hose, one should remember that final efficiency of the machine depends on the diameter and length of the hose. The smaller the hose diameter, and the greater the length, the smaller the efficiency at the end of the hose .

The same principle applies to the difference between water level in the tank we pump from, and the level we pump to. The greater the difference in levels, the more reduced the pump efficiency. Parameter specified as maximum lift height given in the specified technical data determines the maximum pressure generated by the pump. At this pressure the pump efficiency will be zero.

At plunging the pump in the emptied tank, one should lower it on a string fixed to the pump handle.



**Caution!!!** It is not allowed to lift and lower the pump with the use of power supply cable or the float switch. Lifting or lowering the pump with the use of

cable or float will lead to damage of cables at best, in the worst case scenario, it may result in an electric shock. Guarantor and manufacturer are exempt from any and all liability in the event of non-observance of this requirement. Repair of the damaged cable is possible only upon payment, not under the guarantee.

If there is sand or stones on the bottom of the emptied tank, which may damage the rotor, or impeller the pump should be immediately suspended on a string at least 0.5 m over the bottom, in order not to suck in the sand or stones.

### **OPERATION of Multi IP AUTO:**

Pumps have automatic functions of multiple modes.

1. When the outlet valve is closed, the pump enters the state of holding pressure and standby. The pump is in a stop state at this time, but there is pressure in the pipeline. The pump will automatically open the pump after releasing the pressure of the pipeline when the outlet valve is opened. 2. When the water is not enough, the pump can not be pumped out again. The pump will enter the dry operation protection mode. The pump is stopped at present. The pump will open only when the power is reconnected. 3. When there is a small leakage in the pipeline, causing the machine to open frequently, the pump will enter protection mode. The pump is stopped at present. The pump will open only when the power is reconnected.



**Caution** The lubricant used in the pump is oil. Unsealing may lead to oil leakage which may contaminate the pumped water.



**Caution!!!** It is not allowed to put hands into the pressure and suction stub pipes of the working pump!

### **ELECTRIC INSTALLATION:**

The pump should be supplied by 230-240V/50Hz with earthing.



Electric network the pump is to be supplied by should have nominal data compliant with the data contained on the rating plate of the pump. The plug of the pump must be connected to a socket with active earthing.



The manufacturer and guarantor are exempt from any liability for damage to people or things, resulting from the lack of relevant earthing. Yellow and green conductor of the connection cable is the earthing. Electric network supplying the pump should be equipped with an installation overcurrent - motor switch, protecting the engine against overload. In order to the switch to effectively protect the engine against overload, it should be adjusted to the current of winding given in the data specified on the rating plate. The pump may work without such protection however, in case of a breakdown caused by overload, costs of repair shall be borne by the user.



Power supply installation must be equipped with a residual current device (RCD) having a residual operating current of  $\Delta I_n$  not exceeding 30mA. The manufacturer and guarantor are exempt from any liability for damage to people or things, resulting from the power supply of the device without relevant switch.



**The presence of people or animals in the water where the pump is working is not allowed.**



In the event of damage of power supply cable insulation or the float cable insulation it is not allowed to use the pump. In such a situation the guarantor should be consulted for replacement of the cable. Mechanical damage is not subject to guarantee free repairs. The use of the pump with damaged cable insulation at best will lead to flooding of engine with water, while in the worst case scenario, it may result in an electric shock.



If the pump works at a large distance from buildings and power supply is provided with the use of an extension cord whose length is greater than 20 m, one should unconditionally check voltage at the end of the extension cord before starting the pump. One

should remember that with the increasing cable length power supply voltage at its end decreases.

Pumps cannot be used at voltage drop below 210 V. The use of the pump under such conditions will lead to overload of the motor and to its breakdown. In this case repair will be possible only upon payment.

#### **MAINTENANCE:**



**Disconnect power supply of the pump before performing any maintenance activities.**

In case when the impeller of the pump is blocked with impurities, servicing activities performed by the user should include cleaning of the impeller chamber. After each use, the pump should be taken out of the tank and rinsed with clean water.

#### **STORAGE:**

Cleaned pump should be stored in a dry room.



One should ensure that the pump is not set on a power supply cable. At quite considerable weight of the pump and a long period of storage cable insulation can be damaged.

#### **UTILIZATION OF THE MACHINE:**



**Do not dispose of worn-out units through the household garbage!**

The appliance, its packaging and accessories are all produced from recyclable materials and must be disposed of accordingly.

**DECLARATION OF CONFORMITY UE/WE (Moduł A):**

1. Submersible pumps: WQ, WQF, WQ PRO, FURIATKA, Furia, KRAKEN, BIG, IP, IP INOX, Multi IP, Multi IP AUTO, IPC, IPE, IPK, SWQ, SWQ PRO, CTR, ZWQ, MAGNUM, V, MWQ, KBFU, SN
2. PHU Dambat, Gawartowa Wola 38, 05-085 KAMPINOS, POLAND, e-mail: [biuro@dambat.pl](mailto:biuro@dambat.pl)
3. This declaration of conformity is issued under the sole responsibility of the manufacturer.
4. Pumps form point 1.
5. Under the Act of 30 August 2002 on the conformity system (Journal of Laws of 2004, No. 204 item 2087) we declare with full responsibility that pumps included in the point 1. to which this declaration refers to are consistent with the following guidelines of the Council on legal regulations unification in member states of EC:
  - MD Nr. 2006/42/WE
 Applied standards: EN 809:1998 + A1:2009
  - LVD Nr. 2014/35/UE
 Applied standards: EN 60335-1:2012+AC:2014, EN 60335-2-41:2003+A1:2004+A2:2010
  - EMC Nr. 2014/30/UE
 Applied standards: EN 55014-1:2006+A1 : 2009+A2:2011, EN 61000-3-2:2014  
 Gawartowa Wola 23.01.2015  
 Adam Jastrzębski

**POSSIBLE PROBLEMS AT OPERATION AND THEIR SOLUTION:**

Symptom:	Possible cause:	Solution of the problem:
The pump does not work	Float switch is in the "off" position	Wait, until the quantity of water in the pumping well will be sufficient for automatic turning on of the pump with the use of float switch.
	Insufficient quantity of water in the pumping well for rising of the float switch into the "on" position	
	The float switch has caught against something and cannot change its position to "on"	Check whether the float switch can move freely.
	No electric power supply	Check whether electric plug of the pump is properly put into the electric socket
		Check "fuses" in the electric plug and next in the house and any kinds of installation fuses that may turn off the flow of current from the network
		Check whether there is power supply in the area of your house – power supply may be disconnected by the power company on a larger area
The pump is blocked	Disconnect electrical supply from the pump. After taking out the pump from the tank, unblock the impeller of the pump. Before putting the pump to the tank again, check whether the impeller rotates without problems.	

The pump works but does not feed water	Pressure stub pipe of the pump or the pressure pipeline (hose) is blocked	Disconnect electrical supply from the pump. After taking out the pump from the tank, unblock the pressure stub pipe. Check and possibly clear the pressure pipeline (hose).
	Too large resistance at the flow through the pressure pipeline (hose).	Check whether the maximum pressure for a given type of pump is not exceeded. Pressure must be created by the pump is influenced by the difference between the water level in tank with we pump form and the level we pump to, the length of the pressure pipeline (hose) and its diameter. If resistance is too large for a given type of pump, replace the pump with another one with greater pressure.
	Not enough water in the pumping well	Check whether the float switch is not suspended on a tank wall preventing automatic turning off. Unblock the float switch.
The pump does not shut down in spite of pumping out the water	The float switch is suspended on the tank wall or on the pressure pipeline (hose)	Check whether the float switch is not suspended on a tank wall preventing automatic turning off. Unblock the float switch
	The float switch is blocked in "on" position	Replace the float switch in an authorised service point
Operation of the pump interrupted. Thermal switch installed inside the pump interrupts the supply of power.	The pump is not completely submerged in water	Check water level in the pumping well. Unblock the suspended float switch
	Temperature of the pumped water is too high.	Check whether water temperature is not too high for a given type of pump.
The pump often turns on and off	Return valve not installed on the pressure stub pipe. When the pump pumps out water to the level at which the float switch turns off the pump, water from the pressure pipeline (hose) flows back to the well. After flowing in the sufficient quantity of water, the float switch turns on the pump. The cycle is constantly repeated	Install a return valve on the pressure stub pipe of the pump thus preventing return of water to the pump well.



**WQ, WQF, WQ PRO, FURIATKA, Furia, KRAKEN, BIG, IP, IP INOX, Multi IP, Multi IP AUTO, IPC, IPE, IPK, SWQ, SWQ PRO, CTR, ZWQ, MAGNUM, V, MWQ, KBFU, SN**  
**Betriebsanleitung**

 **ACHTUNG!** Lesen Sie vor Inbetriebnahme des Produktes diese Betriebsanleitung aufmerksam durch! Aus Sicherheitsgründen darf die Pumpe nur von Personen benutzt werden, die mit der Betriebsanleitung vertraut sind!

 **ACHTUNG!** Die Betriebsanleitung stellt ein grundlegendes Element des Kaufvertrages dar. Das Nichtbeachten der Betriebsvorschriften und Anweisungen dieser Instruktion ist vertragswidrig und schließt alle etwaigen Ansprüche wegen Störungen aus, die auf unsachgemäße Benutzung der Anlage zurückzuführen sind.

#### **ACHTUNG!**

Diese Anlage ist nicht zur Benutzung bestimmt durch Personen (einschließlich Kinder) mit reduzierten physischen, sensorischen oder geistigen Fähigkeiten oder mangels Erfahrung und Wissen, es sei denn, sie handeln unter Aufsicht oder ausführliche Anleitung zur Benutzung der Anlage durch eine für ihre Sicherheit verantwortliche Person. Achten Sie darauf, dass Kinder nicht mit der Anlage spielen.

#### **ANWENDUNG:**

Die Pumpen, für welche die vorliegende Betriebsanleitung gilt, sind zum Pumpen von sauberem und verunreinigtem Wasser bestimmt. Die Pumpen können in Haushalten bei der Entleerung von Senkgruben, beim Auspumpen von Wasser aus überfluteten Räumen, sowie bei der Entleerung von Schwimmbädern u.ä. verwendet werden.

 Der Durchmesser der im Wasser enthaltenen Schmutzstoffe darf nicht größer als der für den jeweiligen Pumpentyp zulässige Durchmesser sein (siehe die technischen Daten), und die Schmutzstoffe dürfen keine Schleifeigenschaften (wie z.B. bei Sand oder Kies) haben. Der Feststoffgehalt im Wasser darf nicht höher als 10% sein. Für SWQ180, IPC, Multi IP - max. 2%

 Die Pumpe ist zum Pumpen von sauberem Wasser ohne einen Gehalt an festen schleifenden Stoffen vorgesehen. Das Pumpen von Wasser mit einem Sandgehalt führt zu einem schnellen Verschleiß der Pumpe und infolgedessen zu einer Störung. In diesem Falle kann die Anlage nur entgeltlich repariert werden.

 Die Pumpe ist nicht zum Umpumpen von aggressiven, leichtbrennbaren, zerstörenden oder explosiven Stoffen (z.B. Benzin, Nitro-Lösungsmittel, Erdöl usw.), Lebensmitteln, Salzwasser vorgesehen. Die durch das Pumpen von solchen Flüssigkeiten entstandenen Schäden werden nicht im Rahmen der Gewährleistung

repariert. Die maximale Temperatur des gepumpten Wassers beträgt 35 oC.

⚠ Die Pumpe ist nicht daran angepasst, Wasser mit einer Übermenge von Mineralstoffen, die die Bildung von Ablagerungen auf den zu pumpenden Bestandteilen begünstigen, zu pumpen. Die Benutzung der Pumpe unter solchen Bedingungen führt zum vorzeitigen Verschleiß ihrer Betriebselementen. In diesem Falle kann die Pumpe nur entgeltlich repariert werden.

⚠ Die Pumpe kann Öle und Erdölderivate enthaltendes Wasser nicht pumpen. Durch das Pumpen von solchem Wasser werden die Gummibestandteile, z.B. des Kabels oder der Dichtungen beschädigt und somit entstehen Undichtigkeiten und eine Motorpanne. In diesem Falle kann die Pumpe nur entgeltlich repariert werden.

⚠ Umgepumptes Wasser darf keine langfaserigen Schmutzstoffe enthalten, für die das längste Maß größer als der in den technischen Daten angegebene max. Durchmesser der Schmutzstoffe für den jeweiligen Pumpentyp ist.

### INSTALLATION DER PUMPE:

Die Pumpen, für welche die vorliegende Betriebsanleitung gilt, sind Tauchpumpen, d.h. sie arbeiten eingetaucht im umgepumpten Wasser. Die minimale Tauchtiefe der Pumpe in Betrieb beträgt für die Pumpen WQ PROFESSIONAL und WQD 25 cm, ZWQ und MWQ 60 cm und für SWQ - 5 cm. Die Pumpe darf flacher eingetaucht arbeiten, in diesem Falle ist aber notwendig, dass der Betreiber die Arbeit der Pumpe direkt überwacht. Bei einer Störung des Betriebs muss die Pumpe sofort vom Stromnetz getrennt werden.

⚠ Die Pumpe darf „trocken“ (ohne Wasser) nicht betrieben werden. Der „trockene“ Betrieb führt zur Zerstörung der Anlage. In diesem Falle kann sie nur entgeltlich repariert werden. Die Pumpen können mit einem Schwimmer (Elektrosteuerer) ausgerüstet sein, der die Pumpe automatisch je nach des Wasserstandes ein- und ausschaltet. Wenn der Wasserspiegel ansteigt, hebt sich damit der hohle Schwimmer. Nachdem der Einschaltpegel erreicht ist, sinkt die kleine Kugel im Inneren des Schwimmers und verbindet sie Kontaktstücke, wodurch der Pumpenmotor gestartet wird. Beim Auspumpen des Wassers sinkt der Wasserspiegel ab und damit sinkt der Schwimmer. Nachdem der Ausschaltpegel erreicht ist, trennt die sinkende Kugel im Schwimmer die Kontakte, wodurch der Pumpenmotor abgestellt wird. Die Ein- und Ausschaltpegel können durch Einstellung der Länge des Kabels zwischen dem Handgriff des Schwimmers und dem Schwimmer geändert werden.

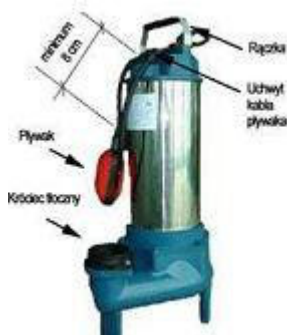

⚠ Die minimale Kabellänge zwischen dem Handgriff und dem Schwimmer darf nicht kürzer als 8 cm sein. Das Nichtbefolgen dieser Empfehlung beschädigt die Kabelisolierung des Schwimmers. In diesem Falle kann die Pumpe nur entgeltlich repariert werden. Siehe Abb.





Die min. Ausmaße des zu entleerenden Behälters sind so zu sein, dass sich der Schwimmer frei in der gepumpten Flüssigkeit verlagern kann, ohne dass er gegen die Behälterwände stößt. Falls sich der Schwimmer auf die Behälterwand aufhängen kann, soll die Pumpe unter direkter Aufsicht des Betreibers arbeiten, so dass es zu keiner Störung wegen eines eventuellen „trockenen“ Betriebs kommt. Das Wasser fließt aus der Pumpe durch den Druckstutzen aus (siehe Abb.). Auf den Druckstutzen ist ein Druckschlauch zu legen. Der Schlauch ist man den Stutzen mit einer Stahlschlauchschele zu befestigen. Bei der Wahl des Druckschlauches daran zu



erinnern ist, dass die Endleistung der Anlage an dem Durchmesser und der Länge des Schlauches liegt. Je kleiner der Durchmesser und je größer die Länge, desto niedriger die Endleistung des Schlauches. Das gleiche Prinzip gilt für den Unterschied zwischen der Höhe des Wasserspiegels im Behälter, aus dem das Wasser gepumpt wird und der Höhe, auf die es umgepumpt wird. Je größer der

Höhenunterschied, desto niedriger die Förderleistung. Der in den technischen Daten als max. Ansaughöhe bezeichnete Parameter bestimmt den maximalen Druck, den die Pumpe erzeugen kann. Bei diesem Druck beträgt die Förderleistung Null. Beim Eintauchen der Pumpe in einem entleerten Behälter ist sie an einem an den Pumpengriff befestigten Seil zu senken.

  **Achtung!!!** Die Pumpe darf nicht mittels des Netzkabels oder Schwimmers gehoben und gesunken werden. Im günstigsten beschädigt dies die Kabel und schlimmstenfalls kann dies zu einem Stromschlag führen. Im Falle der Nichteinhaltung dieser Bedingung werden der Bürge und der Hersteller von jeglicher Haftung befreit. Beschädigte Kabel können nur entgeltlich, nicht im Rahmen der Gewährleistung repariert werden.



 Wenn es auf dem Boden des zu entleerenden Behälters Sand oder Steine geben kann, die den Läufer beschädigen könnten, muss die Pumpe unbedingt über den Boden an einem mindestens 0,5 m langen Seil gehängt werden, so dass es zu einer Ansaugung des Sands oder der Steine nicht kommt.

 Wichtig: Als Schmiermittel wurde in der Pumpe Öl verwendet. Bei Undichtigkeiten kann es zu einem Ölaustritt und somit zu einer Ölverschmutzung des gepumpten Wassers führen.

  **Achtung!!!** Stecken der Hände in den Druck- oder Saugstutzen ist bei der in Betrieb gesetzten Pumpe verboten! Die Pumpen FURIA, Furiatka, CTR, V KRAKEN, SWQ1300, SWQ2200, WQ1500 PROFESSIONAL, ZWQ, MWQ sind mit einem Spaltwerk ausgerüstet. Durch Stecken Ihrer Hände oder Legen Ihrer Füße unter den Einlaufstutzen der Pumpe können Sie verstümmelt werden!

### ELEKTROINSTALLATION:

Die Pumpe an das 230V/50Hz Stromnetz (geerdet) anschließen. Die Pumpe ist an das Stromnetz anzuschließen, dessen Nenngrößen den im Typenschild enthaltenen Daten entsprechen.

  **Der Stecker der Pumpe muss an eine aktiv geerdete Steckdose angeschlossen werden.** Der Hersteller und der Bürge werden von jeglicher Haftung für Schäden an Personen oder Sachen befreit, die durch eine fehlende Erdung entstehen. Die gelb-grüne Ader der Anschlussleitung ist die Erdung.

 Das Stromversorgungsnetz soll über einen Leitungsschutzschalter mit Motor, z.B. M611 verfügen, der den Motor vor Überlastung schützt. Für den effektiven Schutz des Motors vor Überlastung ist der Motor auf den Wicklungsstrom gemäß den Typenschilddaten einzustellen. Die Pumpe darf ohne diesen Schutz arbeiten. Jedoch bei einer Störung wegen einer Überlastung werden die Reparaturkosten durch den Betreiber getragen.

  Die elektrische Versorgungsanlage muss über einen

Fehlerstromschutzschalter (FI-Schalter) mit Nennstrom ( $\Delta I_n$ ) nicht höher



als 30 mA verfügen. Der Hersteller und der Bürge werden von jeglicher Haftung für Schäden an Personen oder Sachen befreit, die durch die Stromversorgung der Pumpe mit fehlenden Schaltern entstehen.



Personen und Tiere dürfen nicht in das Wasser hineingehen, in dem eine Pumpe arbeitet.



Mit einer beschädigten Netzkabelisolierung oder Schwimmerkabelisolierung darf die Pumpe nicht betrieben werden. In diesem Falle wenden Sie sich an den Bürge für den Austausch des defekten Kabels. Mechanische Beschädigungen werden nicht im Rahmen der Gewährleistung repariert. Die Benutzung der Pumpe mit einer beschädigten Kabelisolierung führt im günstigsten zum Überfluten des Motors mit Wasser und schlimmstenfalls kann sie zu einer Stromschlag führen.



Wenn die Pumpe in einer großen Entfernung von Gebäuden arbeitet und die elektrische Energie mittels eines länger als 20 m Verlängerungskabels gesichert wird, muss vor der Inbetriebnahme die Stromspannung am Ende des Verlängerungskabels unbedingt geprüft werden. Es ist zu beachten, dass die Versorgungsspannung mit der Verlängerung des Kabels fällt.



Bei einem Spannungsfall unter 210 V darf die Pumpe nicht betrieben werden. Die Benutzung der Pumpe unter solchen Bedingungen führt zu einer Überlastung und somit zu einer Panne des Motors. In diesem Falle kann sie nur entgeltlich repariert werden.

#### **WARTUNG:**



**Bevor Sie irgendeine Wartungsarbeit vornehmen, trennen Sie die Pumpe von der Stromversorgung.** Wenn der Pumpenläufer wegen Verschmutzungen klemmt, muss die Läuferkammer reinigt werden. Nach jedem Gebrauch muss die Pumpe aus dem Behälter herausgenommen und mit sauberem Wasser gespült werden.

#### **LAGERUNG:**

Die gereinigte Pumpe in einem trockenen Raum lagern.



Prüfen, ob die Pumpe nicht auf dem Netzkabel aufgestellt ist. Bei einem ziemlich großen Gewicht der Pumpe und einer langen Lagerung kann die Kabelisolierung beschädigt werden.

#### **ENTSORGUNG:**



Das Produkt darf als Abfall ausschließlich in Rahmen der durch die Gemeindeeinrichtungen für die Sammlung von Elektro- und Elektronik-Altgeräte organisierten getrennten Sammlung entsorgt werden. Der Kunde hat das Recht, sein Altgerät beim Händler wenigstens unentgeltlich und direkt abzugeben, insoweit das abgegebene Gerät der richtigen Art und der gleichen Funktion ist, wie das neu gekaufte Gerät.

## KONFORMITÄTSERKLÄRUNG UE / WE (Modul A):

1. Tauchpumpen: WQ, WQF, WQ PRO, FURIATKA, Furia, KRAKEN, BIG, IP, IP INOX, Multi IP, Multi IP AUTO, IPC, IPE, IPK, SWQ, SWQ PRO, CTR, ZWQ, MAGNUM, V, MWQ, KBFU, SN
2. PHU Dambat, Gawartowa Wola 38, 05-085 KAMPINOS, POLEN, E-Mail: biuro@dambat.pl
3. Diese Konformitätserklärung wird unter der alleinigen Verantwortung des Herstellers ausgestellt.
4. Pumpen bilden Punkt 1.
5. Gemäß dem Gesetz vom 30. August 2002 über das Konformitätssystem (Gesetzblatt von 2004, Nr. 204, Pos. 2087) erklären wir mit voller Verantwortung, dass die in Nummer 1 genannten Pumpen, auf die sich diese Erklärung bezieht, mit den folgenden übereinstimmen Richtlinien des Rates zur Vereinheitlichung der Rechtsvorschriften in den Mitgliedstaaten der EG:
  - MD Nr. 2006/42 / WE  
Angewandte Normen: EN 809: 1998 + A1: 2009
  - LVD Nr. 2014/35 / UE  
Angewandte Normen: EN 60335-1: 2012 + AC: 2014, EN 60335-2-41: 2003 + A1: 2004 + A2: 2010
  - EMV-Nr. 2014/30 / UE  
Angewandte Normen: EN 55014-1: 2006 + A1: 2009 + A2: 2011, EN 61000-3-2: 2014



**Manual de instrucciones de bombas**  
**WQ, WQF, WQ PRO, FURIATKA, Furia, KRAKEN, BIG, IP, IP INOX, Multi IP,**  
**Multi IP AUTO, IPC, IPE, IPK, SWQ, SWQ PRO, CTR, ZWQ, MAGNUM, V,**  
**MWQ, KBFU, SN**



**ATENCIÓN!** antes de realizar cualquier operación de la bomba hay que leer el manual de instrucciones. Por razones de seguridad, sólo personas que han leído atentamente el manual de instrucciones pueden usar la bomba.



**ATENCIÓN!** manual de instrucciones forma parte del contrato de compraventa. Incumplimiento de recomendaciones incluidas en el presente manual es incumplimiento del contrato y excluye cualquier pretensión que pudiera resultar de una avería del dispositivo en efecto de uso desconforme con las recomendaciones.

**ATENCIÓN!**



El presente equipo no puede ser utilizado por personas (incluso niños) con capacidad física o psíquica limitadas, o personas sin experiencia o conocimiento del equipo a no ser que lo hagan bajo supervisión o de acuerdo con el manual de instrucciones, entregado por personas responsables por su seguridad.

Es necesario poner mucha atención en los niños para que no jueguen con el equipo.

**APLICACIÓN:**

Bombas, a que se refiere el presente manual, sirven para bombear agua limpia y agua contaminada. Bombas WQ se pueden utilizar en casas para vaciar fosa séptica, cámaras inundadas, etc. También en industria, agricultura y en todos los campos profesionales que requieren uso de una potente bomba sumergible para bombear aguas residuales y agua contaminada. Bombas de la serie IPC550 están destinadas a bombear agua pura.



Diámetro de contaminaciones en el agua no puede superar el admitido para un tipo determinado de bomba (véase ficha técnica), y no pueden ser de carácter abrasivo como, p.ej. arena, grava. Cantidad de elementos sólidos en el agua no puede superar el 10 % .

Bomba está destinada a bombear agua sin elementos sólidos alisadores.



Bombeo de agua con arena llevará a desgaste rápido de la bomba y, en consecuencia, a su avería. En este caso el arreglo será posible sólo de forma onerosa.



Bomba no está destinada a bombear sustancias corrosivas, inflamables, de propiedades destructivas o explosivas (ej. gasolina, nitro, petróleo, etc.), productos alimenticios, agua salada. Averías que ocurren en consecuencia de

bombeo de este tipo de líquidos no están sujetos a arreglo en el marco de la garantía.



Temperatura máxima de agua bombeada es de 35°C.



Bomba no está destinada a bombear agua con cantidades excesivas de elementos minerales que provocan acumulación de cal en partes de la bomba. Uso de la bomba en estas condiciones llevará a su rápido desgaste. En este caso el arreglo será posible sólo de forma onerosa.



Bomba no está destinada a bombear agua con aceites o sustancias derivadas del petróleo. Uso de la bomba en estas condiciones llevará a desgaste de elementos de goma, p.ej. cables o juntas y, en consecuencia, a fugas y a la avería del motor. En este caso el arreglo de la bomba será posible sólo de forma onerosa.



Agua bombeada no puede contener contaminaciones fibrosas con dimensiones máximas determinadas en ficha técnica de este tipo de bomba.

### INSTALACIÓN DE BOMBA:

Bombas a las que se refiere el presente manual son bombas sumergibles, es decir, trabajan sumergidas en el agua que están bombeando. Nivel mínimo de inmersión de la bomba durante el trabajo es de 25 cm. Bomba puede trabajar con el nivel de inmersión inferior al indicado, sin embargo, en este caso tiene que estar supervisada por el usuario. En el caso de cualquier alteración del trabajo, hay que desenchufar inmediatamente a la bomba.



Bomba no puede trabajar sin agua. Usar la bomba sin agua llevará a la destrucción del dispositivo. En este caso el arreglo de la bomba será posible sólo de forma onerosa.

Bombas pueden ser dotadas de un flotador - interruptor eléctrico que automáticamente enciende y apaga la bomba según en nivel de agua.

Si el nivel de agua sube el flotador vacío por dentro flota junto con la superficie de agua. Una vez alcanzado el nivel de encender, la bola, que se encuentra dentro del flotador, desciende juntando contactos eléctricos lo que pone el motor de la bomba en marcha. Mientras la bomba bombea el agua, el nivel de la misma baja junto con el flotador. Una vez alcanzado el nivel de apagar, la bola, que se encuentra dentro del flotador, desconecta los contactos y apaga el motor de la bomba. Nivel de encender y apagar se puede cambiar ajustando la longitud del cable entre el mango del flotador y el flotador mismo.





Longitud mínima del cable entre el mango del flotador y el flotador mismo no puede ser inferior al 8 cm. Incumplimiento de esta recomendación llevará a dañar el aislamiento del cable del flotador. En este caso el arreglo de la





bomba será posible sólo de forma onerosa. Véase dibujo. Dimensiones mínimas del recipiente vaciado deben permitir al flotador flotar libremente en la superficie del líquido sin chocar contra las paredes del recipiente. Si es posible que el flotador chocara contra la pared del recipiente, la bomba debe de usarse bajo la supervisión para evitar una posible avería en consecuencia de trabajar la bomba sin agua. Descarga de agua se realiza a través de una boquilla de descarga (véase el dibujo). Hay que conectar la manguera



con la boquilla de descarga y sujetarla con un estribo (una cinta metálica). A la hora de elegir la manguera de descarga es necesario recordar que el rendimiento del dispositivo depende del diámetro y longitud de la manguera. Cuanto más estrecho el diámetro y más larga la manguera, el rendimiento al final de la manguera será más reducido. La misma regla se aplica en cuanto a la diferencia entre el nivel de la superficie de agua en el recipiente de descarga y el nivel de agua en el recipiente de carga. Cuanto más grande la diferencia, más pequeño será el rendimiento de la bomba. Parámetro definido en ficha técnica como altura máxima de elevación define presión máxima generada por la bomba. Con esta presión el rendimiento de la bomba será cero.

Sumergiendo la bomba en el recipiente que se va a vaciar, hay que bajarla colgada de una cuerda atada al mango de la bomba.

  **Atención!** Está prohibido elevar y bajar la bomba sujetándola por el cable de alimentación o flotador. Elevar y bajar la bomba sujetándola por el cable o flotador puede provocar daños en los cables o incluso puede llevar a calambre. Tanto el garante como el fabricante están libres de la responsabilidad en el caso del incumplimiento de esta recomendación. Arreglo del cable dañado está posible únicamente de forma onerosa, nunca en el marco de la garantía.

 Si hay posibilidad de que en el fondo del recipiente vaciado esté presente arena o piedras que puedan dañar el rotor, es necesario colgar la bomba unos 0,5 m por encima del fondo, sujetándola con cuerda, para que no aspire arena o piedras.



 El lubricante usado en la bomba es aceite. Si el dispositivo deja de ser hermético el aceite puede salir para fuera y contaminar el agua bombeada.

  **¡Atención!** Está prohibido meter manos en la boquilla de descarga y aspiración de una bomba enchufada o puesta en marcha. La bomba lleva incorporado un mecanismo triturador que puede cortar dedos.

### INSTALACIÓN ELÉCTRICA:

Bomba necesita alimentación de 230V/50Hz con toma de tierra.

La red eléctrica que alimenta la bomba debe de tener los mismos parámetros que los indicados en la placa de identificación de la bomba.



  **Clavija de la bomba tiene que estar conectada con enchufe con toma de tierra activa.** Fabricante y garante están libres de responsabilidad por daños provocados a personas y objetos por falta de toma de tierra adecuada. Conductor verde-marillo del cable de conexión es la toma de tierra.

 Bombas pueden ser dotadas de un interruptor automático, instalado en el cable, a distancia de aprox. 1 m desde la clavija, en una caja de plástico. En el caso de sobrecarga del motor, el interruptor desconectará el dispositivo de la corriente. El interruptor se elevará. **Pulsando el botón pondremos la bomba de vuelta en marcha sólo en el caso de conectarla previamente a la red eléctrica,** verificar si no está bloqueada y, en su caso, después de desbloquearla. Intentar desbloquear la bomba sin desconectarla previamente de la corriente puede provocar accidente.



Hay que proteger la caja con interruptor automático de suciedad y humedad.

 La red eléctrica que alimenta a la bomba debe de estar dotada de un interruptor eléctrico de motor, p.ej. tipo M611 que protege el motor ante sobrecarga. Para que el interruptor protega bien el motor ante sobrecarga debe de estar orientado a la corriente del bobinado, indicada en la placa de identificación.

Bomba puede ser usada sin tal protección, pero en el caso de avería, causada por sobrecarga, gastos del arreglo correrán por cuenta del usuario.

  Instalación eléctrica que alimenta la bomba debe de estar dotada de un interruptor diferencial con corriente de  $\Delta I_n$  no más alta que 30 mA. Tanto el garante como el fabricante están libres de la responsabilidad por daños ocasionados a personas y objetos que resultan de alimentar la bomba sin usar el interruptor adecuado.



 **La estancia de personas o animales en agua donde trabaja la bomba está prohibida.**

  Está prohibido usar la bomba si el aislamiento del cable de alimentación o aislamientos del cable del flotador están dañados. En este caso, hay que solicitar al garante el cambio del cable. Daños mecánicos no están sujetos al arreglo en el marco de la garantía, de forma gratuita. Uso de la bomba con aislamiento del cable dañado llevará a inundar el motor con agua o, en el peor de los casos, a calambre.

 Si la bomba trabaja a mucha distancia de las edificaciones y la alimentación la garantiza cable alargador de longitud que supera los 20 m, antes de poner la bomba en marcha siempre hay que comprobar la tensión al final del cable alargador. Es necesario recordar que cuanto más largo el cable menos tensión eléctrica tiene al final.



 Si la tensión baja por debajo de 210 V, está prohibido usar la bomba. Uso de la bomba en estas condiciones llevará a sobrecarga del motor y a su avería. En este caso el arreglo sera posible sólo de forma onerosa.

#### **MANTENIMIENTO:**

  **Antes de empezar cualquier obra de mantenimiento hay que desconectar la bomba de la corriente eléctrica.** En el caso de bloqueo del rotor de la bomba, provocado por contaminaciones, el usuario es el que debe limpiar la cámara del rotor.  
Después de cada uso hay que sacar la bomba del recipiente y limiarla con agua limpia.

#### **ALMACENAMIENTO:**

Una vez limpiada la bomba, se almacena en un lugar seco.

  Hay que comprobar si el cable de alimentación no está apretado por la bomba. Ya que pesa mucho, si el cable sigue apretado durante mucho tiempo, el aislamiento puede dañarse.

## GESTIÓN DEL DISPOSITIVO DESGASTADO:



Producto desgastado debe de ser recogido como residuo únicamente durante recogida de residuos, organizada por Oficinas Regionales de Recogida de Residuos Eléctricos y Electrónicos. El consumidor tiene derecho a devolver el producto desgastado en uno de los puntos de la red del distribuidor de dispositivos eléctricos directamente y de forma gratuita si el dispositivo a devolver es de un tipo adecuado y desempeña la misma función que el dispositivo recién comprado.

### DECLARACIÓN DE COMPATIBILIDAD UE/WE (Módulo A):

1. BOMBAS SUMERGIBLES series: WQ, WQF, WQ PRO, FURIATKA, Furia, KRAKEN, BIG, IP, IP INOX, Multi IP, Multi IP AUTO, IPC, IPE, IPK, SWQ, SWQ PRO, CTR, ZWQ, MAGNUM, V, MWQ, KBFU, SN
2. PHU Dambat, Gawartowa Wola 38, 05-085 KAMPINOS, POLONIA, correo electrónico: [biuro@dambat.pl](mailto:biuro@dambat.pl)
3. La presente declaración de compatibilidad se expide únicamente bajo la responsabilidad del fabricante.
4. Bombas sumergibles de la serie indicada en el punto 1.
5. En cumplimiento de lo dispuesto en la ley del 30 de agosto del 2002 sobre sistemas de compatibilidad (Boletín oficial polaco del 2004, número 204, posición 2087) declaramos con toda responsabilidad que las bombas sumergibles, a las que se refiere la presente declaración, están fabricadas de acuerdo con las siguientes directivas y normas que incluyen:
  - Directiva MD número 2006/42/WE  
Normas aplicadas: EN 809:1998 + A1:2009
  - Directiva LVD número 2014/35/UE  
Normas aplicadas: EN 60335-1:2012+AC:2014, EN 60335-2-41:2003+A1:2004+A2:2010
  - Directiva EMC número 2014/30/UE  
Normas aplicadas: EN 55014-1:2006+A1 : 2009+A2:2011, EN 61000-3-2:2014

Adam Jastrzębski  
23.01.2015

### POSIBLES PROBLEMAS EN LA EXPLOTACIÓN Y SOLUCIONES:

Síntoma:	Una posible causa:	Solución del problema:
Bomba no trabaja	Interruptor del flotador está en posición "apagar"	Esperar hasta que el nivel de agua suba y la bomba se encienda automáticamente con el interruptor del flotador.
	El nivel de agua en el pozo está demasiado bajo para elevar el flotador hasta la posición "encender"	
	El flotador se enganchó y no puede tomar la posición de "encender"	Comprobar si el flotador puede flotar libremente.
	Falta de alimentación eléctrica	Comprobar si la clavija de la bomba está bien enchufada en el enchufe
		Comprobar los fusibles en casa y todos los fusibles que pudieran cortar la corriente eléctrica
		Comprobar si en el entorno de la casa no se ha cortado la corriente eléctrica – la corriente puede ser cortada por compañía energética en toda la zona

	Bomba está bloqueada	Desconectar la bomba de la corriente eléctrica. Sacar la bomba del recipiente y desbloquear el rotor de la bomba. Antes de volver a ponerla en el recipiente, comprobar si el rotor puede moverse sin obstáculos.
Bomba trabaja, pero no bombea agua	Boquilla de descarga o manguera de descarga está bloqueada	Desconectar la bomba de la corriente eléctrica. Sacar la bomba del recipiente y desbloquear la boquilla de descarga. Comprobar y en su caso vaciar la manguera.
	Demasiada resistencia en el flujo por la manguera de descarga.	Comprobar si no se ha pasado el límite de altura de elevación de este tipo de bomba. A la altura de elevación tiene influencia la diferencia de niveles entre la superficie de agua en el recipiente y el nivel de descarga de agua, longitud de la manguera de descarga y su diámetro. En el caso de demasiada resistencia para un determinado tipo de bomba hay que cambiarla por una con más amplia altura de elevación.
	Insuficiente agua en el pozo	Comprobar si el flotador no se ha enganchado en la pared del recipiente lo que impide apagar la bomba automáticamente. Desbloquear el flotador
Bomba no se apaga a pesar de descargar toda agua	Flotador se enganchó en la pared del recipiente o en la manguera de descarga	Comprobar si el flotador no se ha enganchado en la pared del recipiente lo que impide apagar la bomba automáticamente. Desbloquear el flotador
	Flotador bloqueado en posición de "encender"	Cambiar el flotador en tienda autorizada por el fabricante
Bomba trabaja con interrupciones. Interruptor térmico, instalado dentro de la bomba corta la corriente eléctrica.	Bomba no está sumergida por completo en el agua	Comprobar el nivel en el pozo. Desbloquear el flotador enganchado
	Temperatura del agua bombeada está demasiado alta.	Comprobar si la temperatura de agua no es demasiado alta para el determinado tipo de bomba.
Bomba se enciende y apaga con frecuencia	Falta válvula de retención en boquilla de descarga. Cuando la bomba descargue el agua hasta el nivel en el que el flotador apague la bomba, el agua de la manguera vuelve al pozo. Una vez conseguido el nivel suficiente, el flotador enciende la bomba. Ciclo se repite constantemente	Instalar la válvula de retención en la boquilla de descarga para evitar que el agua vuelva al pozo.

Año de obtener el producto el mercado CE.....  
(pone el vendedor de acuerdo con la placa de identificación)

Stopa sprzęgająca pompy MWQ, ZWQ  
 Submersible Pump MWQ, ZWQ Guide Rail System  
 MWQ, ZWQ Tauchpumpen-Führungsschienen-System  
 Sistema de riel de guía de la bomba sumergible MWQ, ZWQ  
 DN50, DN65, DN80, DN100 [mm]

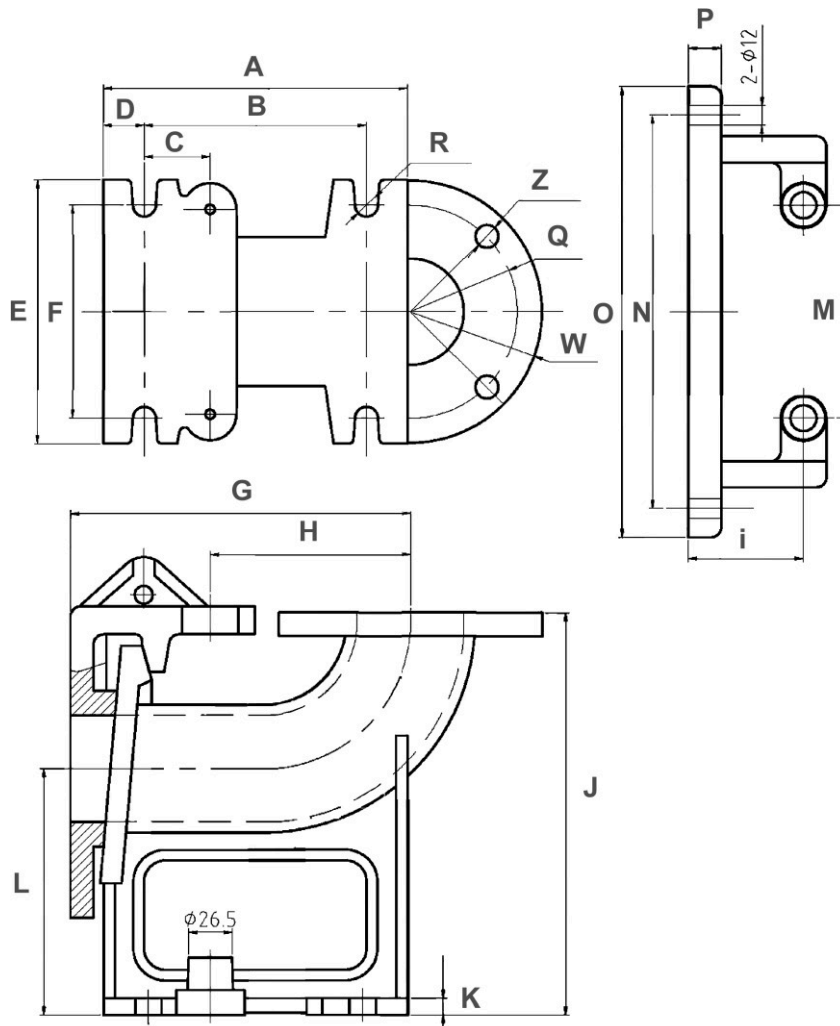

	DN 50	DN 65	DN 80	DN 100
A	160	185	220	260
B	118	135	160	196
C	25	40	50	60
D	21	25	30	32
E	132	160	190	210
F	115	140	160	175
G	180	210	250	305
H	105	122	142	190
i	70	70	80	90
J	210	245	280	335
K	12	12	12	15
L	130	150	170	200
M	100	130	150	170
N	220	240	270	305
O	265	275	315	360
P	20	20	20	20
R	4 x Ø16	4 x Ø16	4 x Ø18	4 x Ø20
Q	Ø110	Ø130	Ø150	Ø170
W	Ø140	Ø160	Ø190	Ø210
Z	4 x Ø14	4 x Ø14	4 x Ø16	4 x Ø18

Stopa sprzęgająca pompy MWQ, ZWQ  
Submersible Pump MWQ, ZWQ Guide Rail System  
MWQ, ZWQ Tauchpumpen-Führungsschienen-System  
Sistema de riel de guía de la bomba sumergible MWQ, ZWQ  
DN150 [mm]

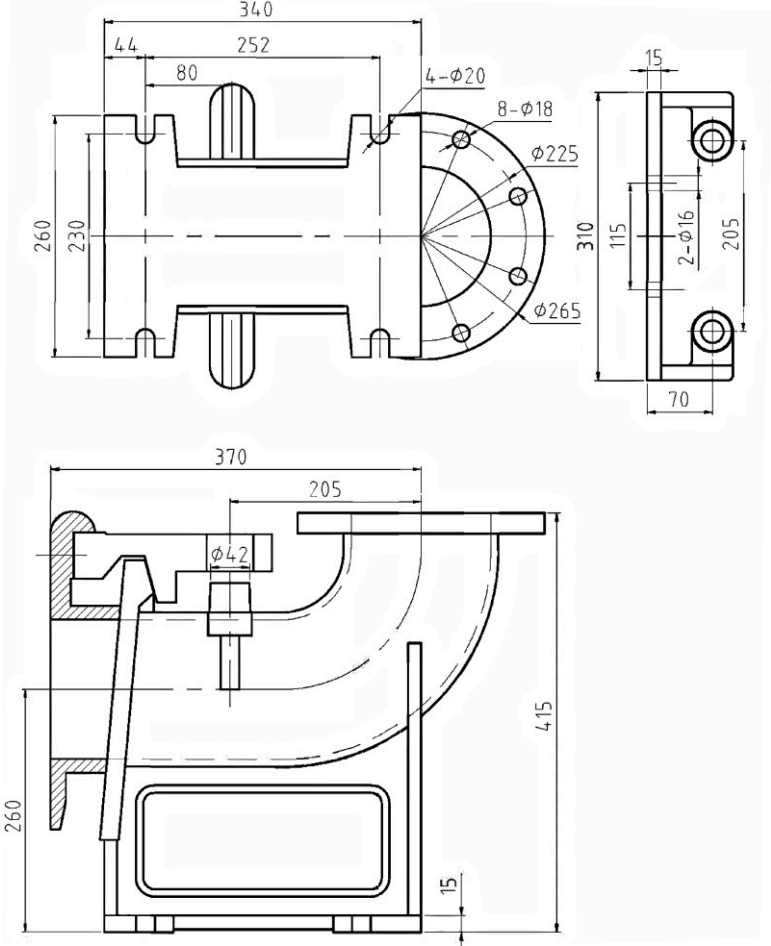

## KARTA GWARANCYJNA:

Poniższa karta gwarancyjna ważna jest tylko wraz z oryginałem dokumentu zakupu tzn. fakturą lub paragonem. Ponadto musi być potwierdzona przez sprzedawcę podpisem i pieczęcią. Karta gwarancyjna bez załączonego oryginalnego dokumentu zakupu jest nieważna.

1. Gwarantem urządzenia jest PHU DAMBAT, adres serwisu 05-083 Wyględy, ul. Stołeczna 67
2. Dla klientów posiadających oryginał dowodu zakupu w postaci paragonu fiskalnego, lub oryginał faktury okres gwarancji wynosi **24 miesiące**.
3. Gwarancja nie włącza, nie ogranicza ani nie zawiesza uprawnień kupującego wynikających z przepisów o rękojmi za wady rzeczy sprzedanej.
4. Gwarancja obejmuje bezpłatne usuwanie wad urządzenia powstałych w wyniku błędu w produkcji.
5. Warunkiem obowiązywania gwarancji jest przestrzeganie zaleceń zawartych w instrukcji obsługi.
6. Gwarancja nie obejmuje:
  - Uszkodzeń będących wynikiem niewłaściwej obsługi lub eksploatacji niezgodnej z przeznaczeniem i instrukcją obsługi
  - Uszkodzeń powstałych w wyniku działania sił zewnętrznych, których przyczyna tkwi poza urządzeniem, którego gwarancja dotyczy (np. uszkodzenia mrozowe, transportowe, pożar, powódź, itp.)
  - Uszkodzeń powstałych na skutek ingerencji w konstrukcję urządzenia osób nieupoważnionych przez gwaranta
7. Gwarancja traci ważność w przypadku:
  - Stwierdzenia w autoryzowanym serwisie zmian konstrukcyjnych dokonanych przez osobę nieupoważnioną przez gwaranta
  - Stwierdzenia w autoryzowanym serwisie prób demontażu urządzenia przez osobę nieupoważnioną przez gwaranta poza czynności dozwolone instrukcją obsługi
  - Stwierdzenia w autoryzowanym serwisie jakichkolwiek poprawek w karcie gwarancyjnej dokonanych przez osoby nieupoważnione przez gwaranta
  - Stwierdzenia w autoryzowanym serwisie jakichkolwiek rozbieżności między wpisami w karcie gwarancyjnej a dokumentem zakupu.
8. Gwarancja obejmuje tylko urządzenia eksploatowane na terenie RP.
9. W przypadku wysyłki urządzenia do naprawy przez użytkownika:
  - przy wysyłkach urządzeń między innymi o wadze powyżej 20 kg gwarant pokrywa koszty transportu do serwisu. Przed wysyłką proszę skontaktować się z gwarantem w celu uzyskania informacji, którą firmą kurierską wysłać urządzenie (tel.22-6328609). Gwarant przyjmuje tylko przesyłki wysłane w usłudze standard. Przesyłki wysłane na koszt gwaranta przy zastosowaniu innej niż standard usługi nie będą odbierane. Gwarant nie odbiera przesyłek pobraniowych.
  - użytkownik powinien przygotować (zabezpieczyć) urządzenie do transportu tak aby nie uległo uszkodzeniu. Wszelkie uszkodzenia powstałe z winy klienta nie podlegają naprawie gwarancyjnej.
10. Poza warunkami gwarancji, kupującemu nie przysługują żadne odszkodowania.
11. W przypadku przysłania do serwisu sprawnego urządzenia nie podlegającego naprawie gwarancyjnej użytkownik może zostać poproszony o zwrot kosztów sprawdzenia urządzenia, oraz zwrot kosztów odesłania urządzenia z serwisu do użytkownika.
12. W przypadku nie uznania przez gwaranta uszkodzenia za zawinione przez producenta, użytkownik może zostać poproszony o zwrot kosztów transportu do serwisu i zwrot kosztów odesłania urządzenia do użytkownika.
13. Jeżeli użytkownik posiada adres e-mail prosimy o podanie go poniżej

Adres e-mail użytkownika:..... Podanie adresu przez użytkownika ułatwi komunikację z serwisem i może przyspieszyć naprawę

14. Kontakt do ogólnopolskiego serwisu tel/fax 22-6328609, e-mail: serwis@dambat.pl  
Godziny pracy: poniedziałek-piątek 8.00-16.00

TYP URZĄDZENIA:.....NR.PRODUKCYJNY:.....  
DATA SPRZEDAŻY (miesiąc słownie).....

PIECZĘĆ I PODPIS SPRZEDAWCY